

CONCEPT

BY KATIA

SOMNIUM





SOMNIUM

JERSEY / PULL / SWEATER / DAMESTRUI / DAMENPULLOVER / MAGLIA

ES | JERSEY MUJER SOMNIUM

Debido a las características técnicas del producto, el dibujo puede cambiar de tamaño y posición.

TALLAS: -a) 38-40-42 -b) 44-46-48 -c) 50-52
El modelo fotografiado corresponde a la talla -a) 38-40-42

MATERIALES

SOMNIUM col. 304: -a) 2 -b) 2 -c) 3 ovillos
Marcadores

Agujas circulares: nº 5 con cable de 80 cm para el cuerpo y cable de 40 cm para el escote y mangas.

Puntos empleados

P. elástico 1x1 en circular:

1ª vta.: * 1 p. der., 1 p. rev. * repetir de * a *

2ª vta. y vtas. siguientes trab. igual que la 1ª vta.

P. jersey der. en circular: siempre al der.

Costura a p. de lado

Ver puntos básicos en:

www.katia.com/es/academy o en nuestro canal de YouTube [filkatia](https://www.youtube.com/filkatia)

MUESTRA DEL PUNTO

A p. *jersey der.*, ag. circulares nº 5
10x10 cm = 15 p. y 26 vtas.

REALIZACIÓN

Nota: se trab. en una sola pieza, empezando por el cuello.

Cuello: con el cable de 40 cm **montar -a)** 88 p. -b) 94 p. -c) 100 p., **unir** el último p. con el primero y colocar 1 marcador para indicar el inicio de las vtas.

Trab. 3 cm a p. *elástico 1x1 en circular*.

Sisas ranglán: continuar trab. a p. *jersey der. en circular*, **distribuyendo** las partes con marcadores de la siguiente manera, trab.:

-a) 1 marcador, **2 p.** (= sisa), 1 marcador, 10 p. (=hombro), 1 marcador, **2 p.** (= sisa), 1 marcador, 30 p. (=espalda), 1 marcador, **2 p.** (= sisa), 1 marcador, 10 p. (=hombro), 1 marcador, **2 p.** (= sisa), 1 marcador, 30 p. (=delantero).

-b) 1 marcador, **2 p.** (= sisa), 1 marcador, 10 p. (=hombro), 1 marcador, **2 p.** (= sisa), 1 marcador, 33 p. (=espalda), 1 marcador, **2 p.** (= sisa), 1 marcador, 10 p. (=hombro), 1 marcador, **2 p.** (= sisa), 1 marcador, 33 p. (=delantero).

-c) 1 marcador, **2 p.** (= sisa), 1 marcador, 10 p. (=hombro), 1 marcador, **2 p.** (= sisa), 1 marcador,

36 p. (=espalda), 1 marcador, **2 p.** (= sisa), 1 marcador, 10 p. (=hombro), 1 marcador, **2 p.** (= sisa), 1 marcador, 36 p. (=delantero).

En la siguiente vta. **aumentar** 1 p. (= **añadir** 1 hebra) antes y después de los 2 p. de la sisa (marcados en negrita en la distribución de las partes). **Nota:** se aumentan 8 p. por vta.

Quedarán **-a)** 96 p. **-b)** 102 p. **-c)** 108 p.
Continuar **aumentando** de la misma manera en cada 2ª vta. un total de **-a)** 22 veces **-b)** 23 veces **-c)** 24 veces (= 8 p. por cada vta.) y siempre antes y después de los 2 p. en negrita. Quedarán: **-a)** 264 p. **-b)** 278 p. **-c)** 292 p.

Nota: cambiar al cable de 80 cm a medida que vamos aumentando p. y sea necesario.

Final de las sisas: después de terminar todos los aumentos quedarán:

-a) 2 p. (= sisa), 54 p. (=manga), **2 p.** (= sisa), 74 p. (=espalda), **2 p.** (= sisa), 54 p. (=manga), **2 p.** (= sisa), 74 p. (=delantero).

-b) 2 p. (= sisa), 56 p. (=manga), **2 p.** (= sisa), 79 p. (=espalda), **2 p.** (= sisa), 56 p. (=manga), **2 p.** (= sisa), 79 p. (=delantero).

-c) 2 p. (= sisa), 58 p. (=manga), **2 p.** (= sisa), 84 p. (=espalda), **2 p.** (= sisa), 58 p. (=manga), **2 p.** (= sisa), 84 p. (=delantero).

A continuación, **separar** las mangas del cuerpo y

dejarlas en **espera** de la siguiente manera:

Nota: dejaremos solo 1 marcador para marcar el inicio de cada vta.

-a) trab. 1 p. de la sisa, 1 marcador,

dejar en espera: 1 p. de la sisa, 54 p. de la manga, 1 p. de la sisa (= 56 p.),

añadir 10 p., trab. 1 p. de la sisa, 74 p. de la espalda, 1 p. de la sisa (= 86 p.),

dejar en espera: 1 p. de la sisa, 54 p. de la manga, 1 p. de la sisa (= 56 p.),

añadir 10 p., trab. 1 p. de la sisa, 74 p. del delantero, (más el primer p. de la sisa que hemos trab. = 86 p.).

-b) trab. 1 p. de la sisa, 1 marcador,

dejar en espera: 1 p. de la sisa, 56 p. de la manga, 1 p. de la sisa (= 58 p.),

añadir 10 p., trab. 1 p. de la sisa, 79 p. de la espalda, 1 p. de la sisa (= 91 p.),

dejar en espera: 1 p. de la sisa, 56 p. de la manga, 1 p. de la sisa (= 58 p.),

añadir 10 p., trab. 1 p. de la sisa, 79 p. del delantero, (más el primer p. de la sisa que hemos trab. = 91 p.).

-c) trab. 1 p. de la sisa, 1 marcador,

dejar en espera: 1 p. de la sisa, 58 p. de la manga, 1 p. de la sisa (= 60 p.),

añadir 10 p., trab. 1 p. de la sisa, 84 p. de la espalda, 1 p. de la sisa (= 96 p.),

dejar en espera: 1 p. de la sisa, 58 p. de la manga, 1 p. de la sisa (= 60 p.),

añadir 10 p., trab. 1 p. de la sisa, 84 p. del delantero, (más el primer p. de la sisa que hemos trab. = 96 p.).

Cuero: Continuar trab. la espalda y el

delantero juntos a *p. jersey der. en circular*. Total:

-a) 172 p. **-b)** 182 p. **-c)** 192 p.

A 30 cm contando desde el inicio del cuerpo, continuar trab. a *p. elástico 1x1 en circular*,

menguando en la 1ª vta. 48 p. repartidos. Quedarán: **-a)** 124 p. **-b)** 134 p. **-c)** 144 p.

A 4 cm contando desde el inicio del *p. elástico 1x1 en circular cerrar* todos los p. como se presenten.

Mangas: Con el cable de 40 cm, **retomar** los **-a)** 56 p. **-b)** 58 p. **-c)** 60 p. de una manga, y **añadir** 10 p.

Nota: para un mejor control de las vtas. poner **siempre** un marcador para indicar el inicio de cada vta.

Quedarán: **-a)** 66 p. **-b)** 68 p. **-c)** 70 p. continuar

trab. a *p. jersey der. en circular*

A 35 cm contando desde que hemos retomado los p. de la manga continuar trab. a *p. elástico 1x1 en circular menguando* en la 1ª vta. **-a)** 33 p. **-b)** 34 p. **-c)** 35 p. repartidos.

Quedarán: **-a)** 33 p. **-b)** 34 p. **-c)** 35 p.

A 3 cm contando desde el inicio del *p. elástico 1x1 en circular*, **cerrar** los p. como se presenten.

Retomar los p. de la otra manga y trab. igual.

CONFECCION Y REMATE

Coser a *p. de lado* el bajo de las sisas, por los p. **añadidos**.

FR | PULL DAME SOMNIUM

À cause des caractéristiques techniques du produit, le dessin pourrait changer de dimension et de position.

TAILLES: -a) 38-40-42 **-b)** 44-46-48 **-c)** 50-52

Le modèle de la photo correspond à la taille

-a) 38-40-42

FOURNITURES

SOMNIUM col. 304: **-a)** 2 **-b)** 2 **-c)** 3 pelotes

Marqueur de mailles

Aiguilles circulaires: de 5 mm avec câble de 80 cm pour le buste et câble de 40 cm pour l'encolure et les manches.

Points employés

Côtes 1x1 en rond:

1er rg.: * 1 endr., 1 env. * rép. de * à *.

2ème rg. et rg. suiv. Tricoter comme le 1er rg.

M. Jersey en rond: toujours à l'endr.

Couture au P. de côté

Voir explications dans Points de base:

www.katia.com/fr/academy ou sur notre

chaîne YouTube filkatia

ÉCHANTILLON

Avec les aiguilles circulaires de 5 mm, en *M. Jersey* 10x10 cm = 15 m. x 26 rg.

RÉALISATION

Remarque: on tricote en une seule pièce, en commençant par le col.

Col: avec le câble de 40 cm **monter -a)** 88 **-b)** 94 **-c)** 100 m., **unir** la dernière m. à la première et introduire 1 marqueur de mailles pour indiquer le début des rgs.

Tricoter 3 cm en *côtes 1x1 en rond*.

Emmanchures raglan: cont. en *m. jers. en rond*, **en distribuant** les parties avec le marqueur de mailles de cette manière, tricoter:

-a) 1 marqueur de mailles, **2 m.** (= emmanchure), 1 marqueur de mailles, 10 m. (=épaule), 1 marqueur de mailles, **2 m.** (= emmanchure), 1 marqueur de mailles, 30 m. (=dos), 1 marqueur de mailles, **2 m.** (= emmanchure), 1 marqueur de mailles, 10 m. (=épaule), 1 marqueur de mailles, **2 m.** (= emmanchure), 1 marqueur de mailles, 30 m. (=devant).

-b) 1 marqueur de mailles, **2 m.** (= emmanchure), 1 marqueur de mailles, 10 m. (=épaule), 1 marqueur de mailles, **2 m.** (= emmanchure), 1 marqueur de mailles, 33 m. (=dos), 1 marqueur de mailles, **2 m.** (= emmanchure), 1 marqueur de mailles, 10 m. (=épaule), 1 marqueur de mailles, **2 m.** (= emmanchure), 1 marqueur de mailles, 33 m. (=devant).

-c) 1 marqueur de mailles, **2 m.** (= emmanchure), 1 marqueur de mailles, 10 m. (=épaule), 1 marqueur de mailles, **2 m.** (= emmanchure), 1 marqueur de mailles, 36 m. (=dos), 1 marqueur de mailles, **2 m.** (= emmanchure), 1 marqueur de mailles, 10 m. (=épaule), 1 marqueur de mailles, **2 m.** (= emmanchure), 1 marqueur de mailles, 36 m. (=devant).

Sur le rg. suiv. **augmenter** 1 m. (= **ajouter** 1 jeté) avant et après les 2 m. de l'emmanchure (marquées en noir dans la distribution des parties). **Remarque:** on augmente 8 m. par rg. Total **-a)** 96 **-b)** 102 **-c)** 108 m.

Cont. en **augmentant** de la même manière tous les 2 rgs. un total de **-a)** 22 fois **-b)** 23 fois **-c)** 24 fois (= 8 m. pour chaque rg.) et toujours avant et après les **2 m.** en noir.

Total: **-a)** 264 **-b)** 278 **-c)** 292 m.

Remarque: passer au câble de 80 cm au fur et à mesure que les m. augmentent et que cela est nécessaire.

Fin des emmanchures: après avoir terminé

toutes les augmentations on aura:

-a) 2 m. (= emmanchure), 54 m. (=manche), **2 m.** (= emmanchure), 74 m. (=dos), **2 m.** (= emmanchure), 54 m. (=manche), **2 m.** (= emmanchure), 74 m. (=devant).

-b) 2 m. (= emmanchure), 56 m. (=manche), **2 m.** (= emmanchure), 79 m. (=dos), **2 m.** (= emmanchure), 56 m. (=manche), **2 m.** (= emmanchure), 79 m. (=devant).

-c) 2 m. (= emmanchure), 58 m. (=manche), **2 m.** (= emmanchure), 84 m. (=dos), **2 m.** (= emmanchure), 58 m. (=manche), **2 m.** (= emmanchure), 84 m. (=devant).

Puis, **séparer** les manches du buste et le mettre en **attente** comme suit:

Remarque: laisser seulement 1 marqueur de mailles pour marquer le début de chaque rg.

-a) tricoter 1 m. de l'emmanchure, 1 marqueur de mailles,

mettre en attente: 1 m. de l'emmanchure, 54 m. de la manche, 1 m. de l'emmanchure (= 56 m.),

ajouter 10 m., tricoter 1 m. de l'emmanchure, 74 m. du dos, 1 m. de l'emmanchure (= 86 m.),

mettre en attente: 1 m. de l'emmanchure, 54 m. de la manche, 1 m. de l'emmanchure (= 56 m.),

ajouter 10 m., tricoter 1 m. de l'emmanchure, 74 m. du devant, (plus la première m. de l'emmanchure que nous avons tricotée = 86 m.).

-b) tricoter 1 m. de l'emmanchure, 1 marqueur de mailles,

mettre en attente: 1 m. de l'emmanchure, 56 m. de la manche, 1 m. de l'emmanchure (= 58 m.),

ajouter 10 m., tricoter 1 m. de l'emmanchure, 79 m. du dos, 1 m. de l'emmanchure (= 91 m.),

mettre en attente: 1 m. de l'emmanchure, 56 m. de la manche, 1 m. de l'emmanchure (= 58 m.),

ajouter 10 m., tricoter 1 m. de l'emmanchure, 79 m. du devant, (plus la première m. de l'emmanchure que nous avons tricotée = 91 m.).

-c) tricoter 1 m. de l'emmanchure, 1 marqueur de mailles,

mettre en attente: 1 m. de l'emmanchure, 58 m. de la manche, 1 m. de l'emmanchure (= 60 m.),

ajouter 10 m., tricoter 1 m. de l'emmanchure, 84 m. du dos, 1 m. de l'emmanchure (= 96 m.),

mettre en attente: 1 m. de l'emmanchure, 58 m. de la manche, 1 m. de l'emmanchure (= 60 m.),

ajouter 10 m., tricoter 1 m. de l'emmanchure, 84 m. du devant, (plus la première m. de

l'emmanchure que nous avons tricotée = 96 m.).

Buste: Cont. à tricoter sur le dos et le devant ensemble en *m. jers. en rond*. Total: **-a)** 172 **-b)** 182 **-c)** 192 m.

À 30 cm du commencement du buste, cont. en côtes *1x1 en rond*, **en diminuant** uniformément 48 m. sur le 1er rg. Total: **-a)** 124 **-b)** 134 **-c)** 144 m.

À 4 cm du commencement des côtes *1x1 en rond* **rabattre** toutes les m. comme elles se présentent.

Manches: Avec le câble de 40 cm, **relever** les **-a)** 56 **-b)** 58 **-c)** 60 m. d'une manche, et **ajouter** 10 m.

Remarque: pour un meilleur contrôle des rgs., introduire **toujours** un marqueur de mailles pour indiquer le début de chaque rg.:

Total: **-a)** 66 **-b)** 68 **-c)** 70 m. cont. en *m. jers. en rond*.

À 35 cm de l'endroit où on a relevé le m. de la manche, cont. en côtes *1x1 en rond*, **en diminuant** uniformément sur le 1^{er} rg. **-a)** 33 **-b)** 34 **-c)** 35 m.

À 3 cm du commencement des côtes *1x1 en rond*, **rabattre** les m. comme elles se

présentent.
Relever les m. de l'autre manche et tricoter de la même manière.

FINITIONS

Coudre au *P. de côté* la partie inférieure des emmanchures, le long des m. **ajoutées**.

EN | WOMAN SWEATER SOMNIUM

Due to the technical characteristics of this product, the pattern may change in size and position.

SIZE: **-a)** 44 7/8" **-b)** 47 5/8" **-c)** 50 3/8" finished bust measurement

UK Sizes: **-a)** 8-10-12 **-b)** 14-16-18 **-c)** 20-22

The model in photograph corresponds to size -a) 8-10-12.

MATERIALS

SOMNIUM: **-a)** 2 **-b)** 2 **-c)** 3 balls in color no. 304
Stitch markers

Circular needle: Size 8 (U.S.)/ (5mm), 32"/80cm length for body, and 16"/40cm length for neckline and sleeves.

Stitches

1x1 Ribbing (worked in the round):

All rounds: * K1, P1, *; repeat from * to * until the end of the round.

Stockinette St (worked in the round): Knit all rounds.

Side Seams

See basic stitches on:

www.katia.com/en/academy or on our YouTube channel [filkatia](https://www.youtube.com/channel/UCk1at1a1a1a1a1a1a1a1a1a)

GAUGE

In *Stockinette St*:
15 sts and 26 rounds = 4x4".

INSTRUCTIONS

Note: Garment is worked in one piece from the neck, down.

Neckline: With 16"/40cm circular needle/cable, **cast on -a)** 88 **-b)** 94 **-c)** 100 sts, **join** for working in the round, being careful not to twist sts and place marker (pm) to beg of round.

Work 1 1/4" (3cm) in *1x1 Ribbing*.

Raglan armholes: Continue working in *Stockinette St*, and **set-up row** as follows:

-a) Pm, **K2** (= armhole), pm, K10 (=shoulder), pm, **K2** (= armhole), pm, K30 (=back), pm, **K2** (= armhole), pm, K10 (=shoulder), pm, **K2** (= armhole), pm, K30 (=front).

-b) Pm, **K2** (= armhole), pm, K10 (=shoulder), pm, **K2** (= armhole), pm, K33 (=back), pm, **K2** (= armhole), pm, K10 (=shoulder), pm, **K2** (= armhole), pm, K33 (=front).

-c) Pm, **K2** (= armhole), pm, K10 (=shoulder), pm, **K2** (= armhole), pm, K36 (=back), pm, **K2** (= armhole), pm, K10 (=shoulder), pm, **K2** (= armhole), pm, K36 (=front).

On next row, **increase** 1 st (=YO) before and after each **K2** sts of armhole (marked in **bold** on the **set-up row**). **Note:** 8 sts are increased.

-a) 96 **-b)** 102 **-c)** 108 sts]

Continue **increasing** in the same way, before and after **K2** armhole sts, every 2 round **-a)** 21 **-b)** 22 **-c)** 23 times more: **-a)** 264 **-b)** 278 **-c)** 292 sts]

Note: Change to 32"/80cm circular needle/cable.

End of raglan armholes: At the end of all increases, you should have:

-a) 2 sts (= armhole), 54 sts (=sleeve), **2 sts** (= armhole), 74 sts (=back), **2 sts** (= armhole), 54 sts (=sleeve), **2 sts** (= armhole), 74 sts (=front).

-b) 2 sts (= armhole), 56 sts (=sleeve), **2 sts** (= armhole), 79 sts (=back), **2 sts** (= armhole), 56 sts (=sleeve), **2 sts** (= armhole), 79 sts (=front).

-c) 2 sts (= armhole), 58 sts (=sleeve), **2 sts** (= armhole), 84 sts (=back), **2 sts** (= armhole), 58 sts (=sleeve), **2 sts** (= armhole), 84 sts (=front).

Separate the sleeves from the body and **leave them on hold** as follows:

Note: Remove the markers, leaving only one to indicate the beginning of round.

-a) K1 armhole st, place marker (pm),

leave on hold: 1 armhole st, 54 sleeve sts, 1 armhole st (56 sts),

cast on 10 sts, K1 armhole st, K74 back sts, K1 armhole st (86 sts),

leave on hold: 1 armhole st, 54 sleeve sts, 1 armhole st (56 sts),

cast on 10 sts, K1 armhole st, K74 front sts, (+ first armhole st that you have worked = 86 sts).

-b) K1 armhole st, place marker (pm),

leave on hold: 1 armhole st, 56 sleeve sts, 1 armhole st (58 sts),

cast on 10 sts, K1 armhole st, K79 back sts, K1 armhole st (91 sts),

leave on hold: 1 armhole st, 56 sleeve sts, 1 armhole st (58 sts),

cast on 10 sts, K1 armhole st, K79 front sts, (+ first armhole st that you have worked = 91 sts)

-c) K1 armhole st, place marker (pm),

leave on hold: 1 armhole st, 58 sleeve sts, 1 armhole st (60 sts),

cast on 10 sts, K1 armhole st, K84 back sts, K1 armhole st (96 sts),

leave on hold: 1 armhole st, 58 sleeve sts, 1 armhole st (60 sts),

cast on 10 sts, K1 armhole st, K79 front sts, (+ first armhole st that you have worked = 96 sts)

Body: Continue working *Stockinette St* over back and front sts: **[-a) 172 -b) 182 -c) 192 sts]**

When piece measures 11 3/4" (30cm) from beginning of body, work in *1x1 Ribbing*,

decreasing 48 sts evenly spaced around: **[-a) 124 -b) 134 -c) 144 sts]**

When you have worked 1 5/8" (4cm) in *1x1 Ribbing*, **bind/cast off** all sts as they appear.

Sleeves: Slip the **-a) 56 -b) 58 -c) 60** sts from **one sleeve holder** to 16"/40cm circular needle/cable, **cast on** 10 sts, and **join** for working in the round: **[-a) 66 -b) 68 -c) 70 sts]**

Note: To keep track of your rounds, place a stitch marker at the beginning of each round. Work in *Stockinette St* for 13 3/4" (35cm); then continue in *1x1 Ribbing*, **decreasing -a) 33 -b) 34 -c) 35** sts evenly spaced around: **[-a) 33 -b) 34 -c) 35 sts]**

When you have worked 1 1/4" (3cm) in *1x1 Ribbing*, **bind/cast off** all sts as they appear. Work other sleeve the same.

FINISHING (MAKING UP)

Using *Side Seams*, **sew** underarm seam by the **added** stitches.

NL | DAMESTRUI SOMNIUM

Vanwege de technische kenmerken van dit artikel, kan het figuur verschillen in grootte en positie.

MATEN: **-a)** 38-40-42 **-b)** 44-46-48 **-c)** 50-52
Het model van de foto komt overeen met de maat -a) 38-40-42

BENODIGD MATERIAAL

SOMNIUM kl. 304: **-a) 2 -b) 2 -c) 3** ballen Steekmarkeerders

Rondbreinaalden: nr. 5 met kabel van 80 cm voor het lijf en kabel van 40 cm voor de hals en de mouwen.

Gebruikte steken

Boordsteek 1x1 rondgebroid:

1° naald: * 1 st. r., 1 st. av. * herhaal van * tot *.

2e naald en alle volgende naalden: breien zoals de 1e naald.

Naad d.m.v. platte kantsteek

Zie basissteken op: www.katia.com/nl/academy of op ons YouTubekanaal 'filkatia'

STEEKVERHOUDING

In *r. tric.st.*, rondbreinaalden nr. 5

10x10 cm = 15 st. en 26 naalden.

UITVOERING

Opmerking: wordt gebreid in één enkel deel, beginnend bij de kraag.

Kraag: met de kabel van 40 cm, **-a)** 88 st. **-b)** 94 st. **-c)** 100 st. **opz.**, de laatste st. **samennemen** aan de eerste st. en bevestig 1 steekmarkeerder voor het markeren van het begin v.d. naalden. Brei 3 cm in *boordsteek 1x1 rondgebroid*.

Raglan mouwinzetten: brei verder in *r. tric. st. rondgebroid* en **verdeel** de gedeeltes met steekmarkeerders op de volgende manier: **-a)** 1 steekmarkeerder, **2 st.** (= mouwinzet), 1 steekmarkeerder, 10 st. (=schouder), 1 steekmarkeerder, **2 st.** (= mouwinzet), 1 steekmarkeerder, 30 st. (=ruggand), 1 steekmarkeerder, **2 st.** (= mouwinzet), 1 steekmarkeerder, 10 st. (=schouder), 1 steekmarkeerder, **2 st.** (= mouwinzet), 1 steekmarkeerder, 30 st. (=voorpannd).

-b) 1 steekmarkeerder, **2 st.** (= mouwinzet), 1 steekmarkeerder, 10 st. (=schouder), 1 steekmarkeerder, **2 st.** (= mouwinzet), 1 steekmarkeerder, 33 st. (=ruggand), 1 steekmarkeerder, **2 st.** (= mouwinzet), 1 steekmarkeerder, 10 st. (=schouder), 1 steekmarkeerder, **2 st.** (= mouwinzet), 1 steekmarkeerder, 33 st. (=voorpannd).

-c) 1 steekmarkeerder, **2 st.** (= mouwinzet), 1 steekmarkeerder, 10 st. (=schouder), 1 steekmarkeerder, **2 st.** (= mouwinzet), 1 steekmarkeerder, 36 st. (=ruggand), 1 steekmarkeerder, **2 st.** (= mouwinzet), 1 steekmarkeerder, 10 st. (=schouder), 1 steekmarkeerder, **2 st.** (= mouwinzet), 1 steekmarkeerder, 36 st. (=voorpannd).

In de volgende naald 1 st. **meerderen** (= 1 draadomslag **toevoegen**) vóór en ná de 2 st, v.d. mouwinzet (vetgedrukt gemarkeerd bij de verdeling van de gedeeltes). **Opmerking:** er worden 8 st. per naald gemeederd. Er zijn hierna **-a)** 96 st. **-b)** 102 st. **-c)** 108 st. Verdergaan met **meerderen** op dezelfde manier in elke 2e naald, in totaal **-a)** 22 maal **-b)** 23 maal **-c)** 24 maal (= 8 st. per elke naald) en altijd vóór en ná de **2 st.** die vetgedrukt zijn.

Er zijn hierna: **-a)** 264 st. **-b)** 278 st. **-c)** 292 st.

Opmerking: wissel voor de kabel van 80 cm

naarmate we steken meerderen en wanneer dit nodig is.

Einde van de mouwinzetten: nádat alle meerderingen beëindigd zijn, zijn er:

-a) 2 st. (= mouwinzet), 54 st. (=mouw),

2 st. (= mouwinzet), 74 st. (=rugpand), **2**

st. (=mouwinzet), 54 st. (=mouw), **2 st.** (= mouwinzet), 74 st. (=voorpand).

-b) 2 st. (= mouwinzet), 56 st. (=mouw),

2 st. (= mouwinzet), 79 st. (=rugpand), **2**

st. (= mouwinzet), 56 st. (=mouw), **2 st.** (= mouwinzet), 79 st. (=voorpand).

-c) 2 st. (= mouwinzet), 58 st. (=mouw),

2 st. (= mouwinzet), 84 st. (=rugpand), **2**

st. (= mouwinzet), 58 st. (=mouw), **2 st.** (= mouwinzet), 84 st. (=voorpand).

Vervolgens, de mouwen **scheiden** v.h. lijf en deze **laten wachten** op de volgende manier:

Opmerking: we laten slechts 1 steekmarkeer voor het markeren v.d. begin van elke naald.

-a) brei 1 st. v.d. mouwinzet, 1 steekmarkeerder, **laten wachten:** 1 st. v.d. mouwinzet, 54 st. v.d. mouw, 1 st. v.d. mouwinzet (= 56 st.),

10 st. **toevoegen**, brei 1 st. v.d. mouwinzet, 74

st. v.h. rugpand, 1 st. v.d. mouwinzet (= 86 st.),

laten wachten: 1 st. v.d. mouwinzet, 54 st. v.d. mouw, 1 st. v.d. mouwinzet (= 56 st.),

10 st. **toevoegen**, brei 1 st. v.d. mouwinzet,

74 st. v.h. voorpand, (plus de eerste st. v.d. mouwinzet die we gebreid hebben = 86 st.).

-b) brei 1 st. v.d. mouwinzet, 1

steekmarkeerder,

laten wachten: 1 st. v.d. mouwinzet, 56 st. v.d. mouw, 1 st. v.d. mouwinzet (= 58 st.),

10 st. **toevoegen**, brei 1 st. v.d. mouwinzet, 79

st. v.h. rugpand, 1 st. v.d. mouwinzet (= 91 st.),

laten wachten: 1 st. v.d. mouwinzet, 56 st. v.d. mouw, 1 st. v.d. mouwinzet (= 58 st.),

10 st. **toevoegen**, brei 1 st. v.d. mouwinzet,

79 st. v.h. voorpand, (plus de eerste st. v.d. mouwinzet die we gebreid hebben = 91 st.).

-c) brei 1 st. v.d. mouwinzet, 1 steekmarkeerder,

laten wachten: 1 st. v.d. mouwinzet, 58 st. v.d. mouw, 1 st. v.d. mouwinzet (= 60 st.),

10 st. **toevoegen**, brei 1 st. v.d. mouwinzet, 84

st. v.h. rugpand, 1 st. v.d. mouwinzet (= 96 st.),

laten wachten: 1 st. v.d. mouwinzet, 58 st. v.d. mouw, 1 st. v.d. mouwinzet (= 60 st.),

10 st. **toevoegen**, brei 1 st. v.d. mouwinzet,

84 st. v.h. voorpand, (plus de eerste st. v.d. mouwinzet die we gebreid hebben = 96 st.).

Lijf: Brei vervolgens het rugpand en het voorpand samen verder in *r. tric.st. rondgebreid*.

Totaal: **-a)** 172 st. **-b)** 182 st. **-c)** 192 st.

Bij 30 cm lengte, meten vanaf het begin v.h. lijf, verderbreien in *boordsteek 1x1 rondgebreid*,

mindder hierbij 48 st. verdeeld over de 1e naald. Er zijn hierna: **-a)** 124 st. **-b)** 134 st. **-c)** 144 st.

Bij 4 cm lengte, meten vanaf het begin v.d. *boordsteek 1x1 rondgebreid*, alle st. **afk.** zoals deze voorkomen.

Mouwen: Met de kabel van 40 cm, de **-a)** 56 st.

-b) 58 st. **-c)** 60 st. van een mouw **opnemen** en 10 st. **toevoegen**.

Opmerking: voor een betere controle v.d. naalden, **altijd** een steekmarkeerder bevestigen voor het markeren v.h. begin van elke naald.

Er zijn hierna: **-a)** 66 st. **-b)** 68 st. **-c)** 70 st.

Verderbreien in *r. tric.st. rondgebreid*.

Bij 35 cm lengte, meten vanaf waar we de st. v.d. mouw opgenomen hebben, verderbreien in *boordsteek 1x1 rondgebreid* en **minder** hierbij

-a) 33 st. **-b)** 34 st. **-c)** 35 st. verdeeld over de 1^e naald.

Er zijn hierna: **-a)** 33 st. **-b)** 34 st. **-c)** 35 st.

Bij 3 cm lengte, meten vanaf het begin v.d. *boordsteek 1x1 rondgebreid*, de st. **afk.** zoals deze voorkomen.

De st. v.d. andere mouw **opnemen** en breien op dezelfde manier.

IN ELKAAR ZETTEN EN AFWERKEN

Sluit d.m.v. *platte kantsteek* de onderkant v.d. mouwinzetten, bij de **toegevoegde** st.

DE | DAMEN PULLOVER SOMNIUM

Aufgrund der technischen Eigenschaften des Produkts kann der Verlauf der Farbabschnitte unterschiedlich ausfallen, sowohl in der Position wie auch der Höhe

GRÖSSEN: -a) 36-38-40 **-b)** 42-44-46 **-c)** 48-50

Das Modell auf dem Foto entspricht Größe:

-a) 36-38-42

MATERIAL

SOMNIUM Fb. 304: **-a)** 2 **-b)** 2 **-c)** 3 Knäuel
Maschenmarkierer (=MM)

Rundstricknadel: 5 mm mit Seil 80 cm für den Rumpf und 40 cm für den Halsausschnitt und die Ärmel.

Muster

Rippenmuster 1x1 in Runden gestrickt:

1. Rd.: * 1 M. re., 1 M. li * von * bis * wiederholen.

2. und folgende Rd.: wie die 1. Rd. arb.

Glatt re. in Rd. gestrickt: alle M. re. str.

Naht im Matratzenstich

Siehe die Basismuster auf:

www.katia.com/de/academy oder auf unserem YouTube Kanal filkatia

MASCHENPROBE

Rundnadel 5 mm, *glatt re.*

10x10 cm = 15 M. x 26 R.

ANLEITUNG

Hinweis: Es wird in einem Teil gearbeitet und am Kragen begonnen (TOP DOWN).

Kragen: Mit Rundstricknadel 40 cm **-a)** 88

M. **-b)** 94 M. **-c)** 100 M. **anschlagen.** Zur **Rd.**

schließen und einen MM zum Markieren des

Rundenanfangs setzen

3 cm *Rippenmuster 1x1 in Rd.* stricken.

Raglan Armausschnitt: *glatt re. in Rd.*

weiterarbeiten. Die Maschen wie folgt **aufteilen**

und mit Maschenmarkierern kennzeichnen:

-a) 1 MM, **2 M.** (= Raglan), 1 MM, 10 M. (=

Schulter), 1 MM, **2 M.** (= Raglan), 1 MM, 30 M. (=

Rückenteil), 1 MM, **2 M.** (= Raglan), 1 MM, 10 M.

(= Schulter), 1 MM, **2 M.** (= Raglan), 1 MM, 30 M.

(= Vorderteil).

-b) 1 MM, **2 M.** (= Raglan), 1 MM, 10 M. (=

Schulter), 1 MM, **2 M.** (= Raglan), 1 MM, 33 M. (=

Rückenteil), 1 MM, **2 M.** (= Raglan), 1 MM, 10 M.

(= Schulter), 1 MM, **2 M.** (= Raglan), 1 MM, 33 M.

(= Vorderteil).

-c) 1 MM, **2 M.** (= Raglan), 1 MM, 10 M. (=

Schulter), 1 MM, **2 M.** (= Raglan), 1 MM, 36 M. (=

Rückenteil), 1 MM, **2 M.** (= Raglan), 1 MM, 10 M.

(= Schulter), 1 MM, **2 M.** (= Raglan), 1 MM, 36 M.

(= Vorderteil).

In der folg Rd. vor und nach den **2 M.** (= Raglan) (in „fett“ in der Aufteilung der Maschen gekennzeichnet) 1 M. **zunehmen** (= 1 Umschlag einfügen). **Hinweis:** Es werden je Rd. 8 M. zugenommen.

Hinweis: Die Umschläge werden immer re. gestrickt.

Gesamt **-a)** 96 M. **-b)** 102 M. **-c)** 108 M.

In der gleichen Weise in jeder 2. Rd. insgesamt **-a)** 22 mal **-b)** 23 mal **-c)** 24 mal (= 8 M. in jeder Rd.) immer vor und nach den **2 M.** (= Raglan) **zunehmen**.

Gesamt **-a)** 264 M. **-b)** 278 M. **-c)** 292 M.

Hinweis: Bei Bedarf auf das Seil 80 cm wechseln.

Ende des Raglans: nachdem alle Zunahmen beendet sind, ergeben sich:

-a) 2 M (= Raglan), 54 M. (= Ärmel), **2 M.** (= Raglan), 74 M. (= Rückenteil), **2 M.** (= Raglan), 54 M. (= Ärmel), **2 M.** (= Raglan), 74 M. (= Vorderteil).

-b) 2 M. (= Raglan), 56 M. (= Ärmel), **2 M.** (= Raglan), 79 M. (= Rückenteil), **2 M.** (= Raglan), 56 M. (= Ärmel), **2 M.** (= Raglan), 79 M. (= Vorderteil).

-c) 2 M. (= Raglan), 58 M. (= Ärmel), **2 M.** (= Raglan), 84 M. (= Rückenteil), **2 M.** (= Raglan), 58 M. (= Ärmel), **2 M.** (= Raglan), 84 M. (= Vorderteil).

Die Maschen für die Ärmel werden nun stillgelegt und es wird wie folgt mit dem Rumpf weitergearbeitet:

Hinweis: Wir belassen nur noch 1 MM. der den Rundenanfang kennzeichnet.

-a) 1 M. des Raglans re. str., 1 MM, 1 M. des Raglans, 54 M. des Ärmels, 1 M. des Raglans (= 56 M.) **stilllegen**, 10 M. **anschlagen**, 1 M des Raglans, 74 M. des Rückenteils, 1 M. des Raglans (= 86 M.) re. str. 1 M. des Raglans, 54 M. des Ärmels, 1 M. des Raglans (= 56 M.) **stilllegen**, 10 M. **anschlagen**, 1 M des Raglans, 74 M. des Vorderteils, (plus die erste gestr. M. des Raglans = 86 M.) re. str.

-b) 1 M des Raglans re str., 1 MM, 1 M. des Raglans, 56 M. des Ärmels, 1 M. des Raglans (= 58 M.) **stilllegen**, 10 M. **anschlagen**, 1 M des Raglans, 79 M. des Rückenteils, 1 M. des Raglans (= 91 M.) re. str.

1 M. des Raglans, 56 M. des Ärmels, 1 M. des Raglans (= 58 M.) **stilllegen**, 10 M. **anschlagen**, 1 M des Raglans, 79 M. des Vorderteils, (plus die erste gestr. M. des Raglans = 91 M.) re. str.

-c) 1 M. des Raglans re str., 1 MM, 1 M. des Raglans, 58 M. des Ärmels, 1 M. des Raglans (= 60 M.) **stilllegen**, 10 M. **anschlagen**, 1 M des Raglans, 84 M. des Rückenteils, 1 M. des Raglans (= 96 M.) re. str. 1 M. des Raglans, 58 M. des Ärmels, 1 M. des Raglans (= 60 M.) **stilllegen**, 10 M. **anschlagen**, 1 M des Raglans, 84 M. des Vorderteils, (plus die erste gestr. M. des Raglans = 96 M.) re. str.

Rumpf: Das Rückenteil und das Vorderteil zusammen **glatt re. in Rd.** weiterstricken. Gesamt: **-a)** 172 M. **-b)** 182 M. **-c)** 192 M. Nach 30 cm ab dem Anfang des Rumpfes gemessen, im **Rippenmuster 1x1 in Rd.** weiterstr. und in der 1. Rd. gleichmäßig verteilt 48 M. **abnehmen**. Es bleiben: **-a)** 124 M. **-b)** 134 M. **-c)** 144 M.

Nach 4 cm ab dem **Rippenmuster** gemessen alle M. **abketten**, wie sie erscheinen.

Ärmel: Mit Rundstricknadel 40 cm die stillgelegten **-a)** 56 M. **-b)** 58 M. **-c)** 60 M. eines Ärmels **aufnehmen** und 10 M. zusätzlich **anschlagen**.

Hinweis: Für eine bessere Übersicht, immer einen MM an Anfang einer Rd. setzen. Gesamt: **-a)** 66 M. **-b)** 68 M. **-c)** 70 M. **glatt re. in Rd.** weiterstr.

In 35 cm Gesamthöhe, von der Ärmelaufnahme gemessen, im **Rippenmuster 1x1 in Rd.** weiterstr. und in der 1. Rd. gleichmäßig verteilt **-a)** 33 M.

-b) 34 M. **-c)** 35 M. **abnehmen**. Es bleiben: **-a)** 33 M. **-b)** 34 M. **-c)** 35 M.

Nach 3 cm **im Rippenmuster 1x1** alle M. **abketten**, wie sie erscheinen. Den anderen Ärmel genauso arbeiten.

FERTIGSTELLUNG

Die offenen Stellen entlang der **angeschlagenen** M. an den Achseln mit Matratzenstich **nähen**.

IT | MAGLIA DA DONNA SOMNIUM

A causa delle caratteristiche tecniche del prodotto, il disegno potrebbe cambiare di misura e posizione.

TAGLIE: **-a)** 42-44-46 **-b)** 48-50-52 **-c)** 54-56
Il modello in fotografia corrisponde alla taglia -a) 42-44-46

MATERIALE
SOMNIUM col. 304: **-a)** 2 **-b)** 2 **-c)** 3 gomitolini Marcapunti

Ferri circolari: da 5 mm con cavo da 80 cm per il corpo e cavo da 40 cm per lo scollo e le maniche.

Punti impiegati

Coste 1x1 in tondo:

1° F.: * 1 dir., 1 rov. * rip. da * a *.

2° F. e F. succ. lavorare come il 1° F.

M. Rasata in tondo: sempre a dir.

Cucitura a P. Materasso

Vedi Punti di Base su:

www.katia.com/it/academy o sul nostro canale YouTube filkatie

CAMPIONE

Con i ferri circolari da 5 mm, a **M. Rasata** 10x10 cm = 15 m. x 26 f.

REALIZZAZIONE

Nota: si lavora in un unico pezzo, cominciando dal collo.

Collo: con il cavo da 40 cm **avviare -a)** 88 **-b)** 94 **-c)** 100 m., **unire** l'ultima m. alla prima e inserire 1 marcapunti per indicare l'inizio dei ferri.

Lavorare 3 cm a **coste 1x1 in tondo**.

Scalfi raglan: cont. a **m. ras. in tondo**, **distribuendo** le parti con marcapunti in questo modo, lavorare:

-a) 1 marcapunti, **2 m.** (= scalfio), 1 marcapunti, 10 m. (=spalla), 1 marcapunti, **2 m.** (= scalfio), 1 marcapunti, 30 m. (=dietro), 1 marcapunti, **2 m.** (= scalfio), 1 marcapunti, 10 m. (=spalla), 1 marcapunti, **2 m.** (= scalfio), 1 marcapunti, 30 m. (=davanti).

-b) 1 marcapunti, **2 m.** (= scalfio), 1 marcapunti,

10 m. (=spalla), 1 marcapunti, **2 m.** (= scalfo), 1 marcapunti, 33 m. (=dietro), 1 marcapunti, **2 m.** (= scalfo), 1 marcapunti, 10 m. (=spalla), 1 marcapunti, **2 m.** (= scalfo), 1 marcapunti, 33 m. (=davanti).

-c) 1 marcapunti, **2 m.** (= scalfo), 1 marcapunti, 10 m. (=spalla), 1 marcapunti, **2 m.** (= scalfo), 1 marcapunti, 36 m. (=dietro), 1 marcapunti, **2 m.** (= scalfo), 1 marcapunti, 10 m. (=spalla), 1 marcapunti, **2 m.** (= scalfo), 1 marcapunti, 36 m. (=davanti).

Sul f. succ. **augmentare** 1 m. (= **aggiungere** 1 gett.) prima e dopo le 2 m. dello scalfo (marcate in nero nella distribuzione delle parti). **Nota:** si aumentano 8 m. per f.

Totale **-a)** 96 **-b)** 102 **-c)** 108 m.

Cont. **augmentando** nello stesso modo ogni 2 f. un totale di **-a)** 22 volte **-b)** 23 volte **-c)** 24 volte (= 8 m. per ogni f.) e sempre prima e dopo le 2 m. in nero.

Totale: **-a)** 264 **-b)** 278 **-c)** 292 m.

Nota: passare al cavo da 80 cm mano a mano che le m. aumentano e diventa necessario.

Fine degli scalfi: dopo aver terminato tutti gli aumenti, si avranno:

-a) **2 m.** (= scalfo), 54 m. (=manica), **2 m.** (= scalfo), 74 m. (=dietro), **2 m.** (= scalfo), 54 m. (=manica), **2 m.** (= scalfo), 74 m. (=davanti).

-b) **2 m.** (= scalfo), 56 m. (=manica), **2 m.** (= scalfo), 79 m. (=dietro), **2 m.** (= scalfo), 56 m. (=manica), **2 m.** (= scalfo), 79 m. (=davanti).

-c) **2 m.** (= scalfo), 58 m. (=manica), **2 m.** (= scalfo), 84 m. (=dietro), **2 m.** (= scalfo), 58 m. (=manica), **2 m.** (= scalfo), 84 m. (=davanti).

Poi, **separare** le maniche dal corpo e lasciarle in **attesa** in questo modo:

Nota: lasceremo solo 1 marcapunti per marcare l'inizio di ogni f.

-a) lavorare 1 m. dello scalfo, 1 marcapunti, **lasciare in attesa:** 1 m. dello scalfo, 54 m. della manica, 1 m. dello scalfo (= 56 m.), **aggiungere** 10 m., lavorare 1 m. dello scalfo, 74 m. del dietro, 1 m. dello scalfo (= 86 m.), **lasciare in attesa:** 1 m. dello scalfo, 54 m. della manica, 1 m. dello scalfo (= 56 m.), **aggiungere** 10 m., lavorare 1 m. dello scalfo, 74 m. del davanti, (più la prima m. dello scalfo che abbiamo lavorato = 86 m.).

-b) lavorare 1 m. dello scalfo, 1 marcapunti,

lasciare in attesa: 1 m. dello scalfo, 56 m. della manica, 1 m. dello scalfo (= 58 m.),

aggiungere 10 m., lavorare 1 m. dello scalfo, 79 m. del dietro, 1 m. dello scalfo (= 91 m.),

lasciare in attesa: 1 m. dello scalfo, 56 m. della manica, 1 m. dello scalfo (= 58 m.),

aggiungere 10 m., lavorare 1 m. dello scalfo, 79 m. del davanti, (più la prima m. dello scalfo che abbiamo lavorato = 91 m.).

-c) lavorare 1 m. dello scalfo, 1 marcapunti, **lasciare in attesa:** 1 m. dello scalfo, 58 m. della manica, 1 m. dello scalfo (= 60 m.),

aggiungere 10 m., lavorare 1 m. dello scalfo, 84 m. del dietro, 1 m. dello scalfo (= 96 m.),

lasciare in attesa: 1 m. dello scalfo, 58 m. della manica, 1 m. dello scalfo (= 60 m.),

aggiungere 10 m., lavorare 1 m. dello scalfo, 84 m. del davanti, (più la prima m. dello scalfo che abbiamo lavorato = 96 m.).

Corpo: Cont. a lavorare sul dietro e davanti assieme a *m. ras. in tondo*. Totale: **-a)** 172 **-b)** 182 **-c)** 192 m.

A 30 cm dall'inizio del corpo, cont. a *coste 1x1 in tondo*, **diminuendo** uniformemente 48 m. sul 1°

f. Totale: **-a)** 124 **-b)** 134 **-c)** 144 m.

A 4 cm dall'inizio delle *coste 1x1 in tondo*

chiudere tutte le m. come si presentano.

Maniche: Con il cavo da 40 cm, **riprendere** le **-a)** 56 **-b)** 58 **-c)** 60 m. di una manica, e **aggiungere** 10 m.

Nota: per un migliore controllo dei f., inserire **sempre** un marcapunti per indicare l'inizio di ogni g.:

Totale: **-a)** 66 **-b)** 68 **-c)** 70 m. cont. a *m. ras. in tondo*.

A 35 cm da dove abbiamo ripreso le m. della manica, cont. a *coste 1x1 in tondo*, **diminuendo** uniformemente sul 1° f. **-a)** 33 **-b)** 34 **-c)** 35 m.

Totale: **-a)** 33 **-b)** 34 **-c)** 35 m.

A 3 cm dall'inizio delle *coste 1x1 in tondo*, **chiudere** le m. come si presentano.

Riprendere le m. dell'altra manica e lavorare nello stesso modo.

FINITURE

Cucire a *P. Materasso* la parte inferiore degli scalfi, lungo le m. **aggiunte**.

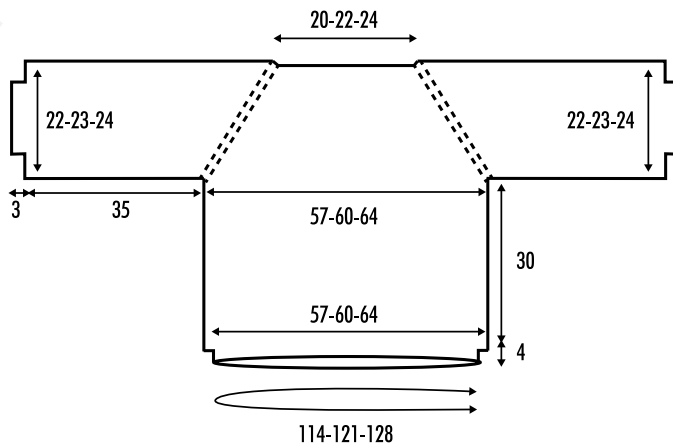



SOMNIUM

CHAL / CHÂLE / SHAWL / SJAAL / SCHULTERTUCH / SCIALLE

ES | CHAL SOMNIUM

MEDIDAS: 120 cm de ancho x 130 cm de largo, aprox.

MATERIALES

SOMNIUM col. 302: 1 ovillo = 1 chal

agujas: nº 5 ½

Puntos empleados

P. der. retorcido

P. fantasía (ver gráfico A)

Ver puntos básicos en:

www.katia.com/es/academy o en nuestro canal de YouTube filkatia

MUESTRA DEL PUNTO

A p. fantasía, ag. nº 5 ½

10x10 cm = 14 p. y 22 vtas.

REALIZACIÓN

Montar 12 p. y trab. a p. fantasía según el gráfico A.

Trab. todo el ovillo hasta que quede unos 2 grs. de hilo y **cerrar** todos los p. flojos.

FR | CHÂLE SOMNIUM

DIMENSIONS: 120 cm de large x 130 cm de long environ

FOURNITURES

SOMNIUM col. 302: 1 pelote = 1 châle

Aiguilles: 5,5 mm

Points employés

Maille Torse

Motif (voir graphique A)

Voir explications dans **Points de base:**

www.katia.com/fr/academy ou sur notre chaîne YouTube filkatia

ÉCHANTILLON

Avec les aiguilles de 5,5 mm, en *Motif*

10x10 cm = 14 m. x 22 rgs.

RÉALISATION

Monter 12 m. et tricoter en *motif* en suivant le graphique A.

Tricoter avec toute la pelote jusqu'à ce qu'il en reste 2 gr. et **rabattre** toutes les m. souplement.

EN | SHAWL SOMNIUM

MEASUREMENTS: approx. 47 ¼" (120 cm) in width x 51 1/8" (130 cm) in length.

MATERIALS

SOMNIUM: 1 ball color 302 = 1 shawl

Knitting needles: size 9 (US) or 5,5 mm

Stitches

Knit through back loop

Pattern st (see graph A)

See basic stitches on:

www.katia.com/en/academy or on our YouTube channel filkatia

GAUGE

Take time to check gauge

Using size 9 needles, in *Pattern st*:

14 sts and 22 rows = 4x4"

INSTRUCTIONS

Cast on 12 sts and work in *Pattern st* following graph A.

Work entire ball, until approx. 2 grams of yarn remain and **bind off (cast off)** all sts loosely.

NL | SOMNIUM SJAAL

MATEN: 120 cm breed x 130 cm lang circa

BENODIGD MATERIAAL

SOMNIUM kl. 302: 1 bol = 1 sjaal

Breinaalden: 5,5 mm

Gebruikte steken

Verdraaide steek

Schema (vlg. grafiek A)

Zie basissteken op:

www.katia.com/nl/academy of op ons

YouTubekanaal 'filkatia'

STEEKVERHOUDING

Met naalden van 5,5 mm, *volgens schema*

10x10 cm = 14 st. x 22 nld.

WERKWIJZE

12 st. **opz.** en volgens het *schema* van grafiek

A breien.

Brei met de hele bol totdat er nog 2 gram

overblijft en alle steken losjes **afkanten**.

DE | SCHULTERTUCH SOMNIUM

MASSE: ca.120 cm Breite x 130 cm Länge

MATERIAL

SOMNIUM Fb.: 302: 1 Knäuel = 1 Tuch

Stricknadel: 5,5 mm

Muster

Rechts verschränkt

Fantasiemuster (s. Strickschrift A)

Siehe die Basismuster auf:

www.katia.com/de/academy oder auf

unserem YouTube Kanal filkatia

MASCHENPROBE

Stricknadel 5,5 mm, im *Fantasiemuster* gestrickt

10x10 cm = 14 M. x 22 R.

ANLEITUNG

12 M. **anschlagen** und im *Fantasiemuster* nach

Strickschrift A stricken.

Mit dem Knäuel so lange stricken, bis nur noch

ca. 2 g. Garn übrigbleiben, dann alle M. locker

abketten.

IT | SCIALLE SOMNIUM

MISURE: 120 cm di larghezza x 130 cm di lunghezza circa

MATERIALE

SOMNIUM col. 302: 1 gomitolto = 1 scialle

Ferri: 5,5 mm

Punti

Diritto Ritorto

Motivo (v. grafico A)

Vedi Punti di Base su:

www.katia.com/it/academy o sul nostro

canale YouTube filkatia

TENSIONE

Con i ferri da 5,5 mm, a *Motivo*

10x10 cm = 14 m. x 22 f.

REALIZZAZIONE

Avviare 12 m. e lavorare a *motivo* seguendo il grafico A.

Lavorare con tutto il gomitolto fino a che non ne rimangono 2 gr. e **chiudere** tutte le m. morbidamente.

GRÁFICO A / GRAPHIQUE A / GRAPH A / GRAFIEK A / STRICKSCHRIFT A / GRAFICO A

R Repetir / Répéter / Repeat / Herhalen / Wiederholen / Ripetere

□ 1 p. der. / 1 m. end. / 1 k / 1 r. / 1 M re / 1 dir.

— 1 p. rev. / 1 env. / P1 / 1 av. / 1 M li. / 1 rov.

V aumentar 1 p. de un mismo p. (= 1 p. der., 1 p. der. retorcido) / augmenter 1 m. dans la même m. (= 1endr., 1 maille torsée) / increase 1 st into the same st (= K1, K1 through back loop) / 1 st. meerderen in dezelfde steek (= 1 r., 1 verdraaid recht) / 1 M. verdoppeln (= 1 M. re, 1 M. re verschränkt) / aumentare 1 m. nella stessa m. (= 1 dir., 1 diritto ritorto)

U 1 hebra / 1 jeté / 1 YO / 1 omslag / 1 Umschlag / 1 gettato

∩ 2 p. juntos der. / 2 m. ensemble à l'endr. / K2 tog / 2 st. 2 steken recht samenbreien / 2 M. re zusammen. / 2 m. assieme a dir.

