



*Frisee*

Disponibile su  
App Store



[lanemondial.com](http://lanemondial.com)

# ITALIANO

## MANTELLA

### OCCORRENTE

■ Filato FRISSE, col. 601, g 500 (550-600-650)

■ Ferri n. 7

■ Ago da lana con punta arrotondata

■ Difficoltà facile

■ Taglia 42 (44-46-48)

### PUNTI IMPIEGATI

Legaccio. Maglia rasata diritta.

### CAMPIONE

Cm 10x10 = 8,5 m. e 14 f. lavorati a maglia rasata dir. con i f. n. 7.

### ESECUZIONE

**Dietro:** con i f. n. 7 avv. 45 (48-50-53) m. e, per il bordino, lav. 2 f. a legaccio, pari a cm 1. Pros. a m. rasata dir. aum. ai lati, a partire dal 1° f., 1 m. alternativamente ogni 2 f. e ogni 3 f. per 4 volte complessive (= 8 m. aumentate su ciascun lato). A cm 14 (15-16-17) dal bordo, per i bordi agli scalfi, lav. 3 m. a legaccio ai 2 lati e pros. a m. rasata dir. sulle rimanenti m. aumentando ancora ai lati, all'interno delle 3 m. a legaccio, 1 m. ogni 4 f. per 8 (9-10-11) volte. A cm 40 (43-46-49) dal bordo, per sbiecare le spalle, intrecc. ai lati 7 m. ogni 2 f. per 4 volte (7 m. ogni 2 f. per 2 volte e 8 m. ogni 2 f. per 2 volte-8 m. ogni 2 f. per 4 volte-8 m. ogni 2 f. per 2 volte e 9 m. ogni 2 f. per 2 volte), quindi intrecc. le 21 (22-22-23) m. centrali per lo scollo.

**Davanti destro:** con i f. n. 7 avv. 6 (7-8-9) m. e, per il bordino, lav. 2 f. a legaccio, pari a cm 1. Pros. a m. rasata dir. aum. a destra, a partire dal 1° f., 1 m. alternativamente ogni 2 f. e ogni 3 f. per 4 volte complessive (= 8 m. aumentate) e a sinistra, sempre a partire dal 1° f. aum., all'interno di 3 m. che si lavoreranno a legaccio, 1 m. ogni f. per 20 (21-22-23) volte, poi 1 m. ogni 3 f. per 12 (13-14-15) volte. Contemporaneamente, a cm 14 (15-16-17) dal bordo, per il bordo allo scalfio, lav. 3 m. a legaccio a destra e, sulle rimanenti m., lav. come impostato in precedenza, aumentando ancora, all'interno delle 3 m. a legaccio, 1 m. ogni 4 f. per 8 (9-10-11) volte. A cm 40 (43-46-49) dal bordo, per sbiecare le spalle e per lo scollo lav. come segue:

**1° f.:** lav. 15 (16-17-18) m. come si presentano e metterle in sospenso, intrecc. le 7 (8-9-10) m. seg. per lo scollo e lav. le 32 (34-36-38) m. rimanenti m. come si presentano.

Pros. sulle ultime 32 (34-36-38) m. e, sul lato della spalla intrecc. 7 m. ogni 2 f. per 4 volte (7 m. ogni 2 f. per 2 volte e 8 m. ogni 2 f. per 2 volte-8 m. ogni 2 f. per 4 volte-8 m. ogni 2 f. per 2 volte e 9 m. ogni 2 f. per 2 volte); contemporaneamente, sul lato dello scollo dim., ogni 2 f., 2 m. per 1 volta, 1 m. per 2 volte, esaurendo le m.

Ripr. le 15 (16-17-18) m. lasciate in sospenso e, sul lato dello scollo dim., ogni 2 f., 2 m. per 1 volta, 1 m. per 2 volte; contemporaneamente, dopo 4 f. dalla ripresa delle m., sul lato della spalla intrecc., ogni 2 f., 5 m. per 1 volta e 6 m. per 1 volta (6 m. per 2 volte-6 m. per 1 volta e 7 m. per 1 volta-7 m. per 2 volte) esaurendo le m.

**Davanti sinistro:** si lavora come il davanti

destro, in modo simmetrico.

### CONFEZIONE E RIFINITURE

Cucire la spalla destra sovrapponendo il davanti destro sul sinistro. **Bordo scollo:** con i f. n. 7 ripr. 42 (44-46-48) m. intorno allo scollo e lav. a legaccio. A cm 6 di alt. tot. intrecc. tutte le m. Cucire la spalla sinistra e i lati del bordo allo scollo, sovrapponendo sempre il davanti destro sul sinistro. Cucire i fianchi fino all'apertura per gli scalfi.

### BERRETTO

#### OCCORRENTE

■ Filato FRISSE, col. 601, g 50

■ Ferri n. 7

■ Ago da lana con punta arrotondata

■ Difficoltà facile

■ Taglia unica

### PUNTI IMPIEGATI

Legaccio. Maglia rasata diritta.

### CAMPIONE

Cm 10x10 = 8,5 m. e 14 f. lavorati a maglia rasata dir. con i f. n. 7.

### ESECUZIONE

**Dietro:** con i f. n. 7 avv. 43 m. e, per il bordino, lav. 2 f. a legaccio, pari a cm 1. Pros. a m. rasata dir. A cm 15 dal bordo, per la calotta, lav. 1 f. nel modo seg.: \* 5 m. dir., 2 m. ins. a dir. \*, rip. da \* a \* ancora 5 volte, 1 m. dir. (= 37 m.). Ripetere queste diminuzioni, incolonnandole, ogni 2 f. per altre 5 volte (= 7 m.) quindi lasciare in sospenso le 7 m. rimaste e tagliare il filo lasciando una lunga gugliata (cm 23 dal bordo).

### CONFEZIONE E RIFINITURE

Passare la gugliata di filo nelle 7 m. in sospenso del berretto e tirare stringendo fittamente; con lo stesso filo cucire i lati del berretto.

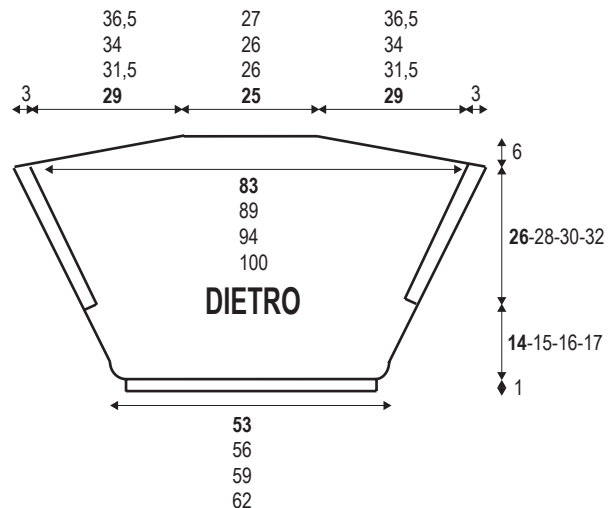
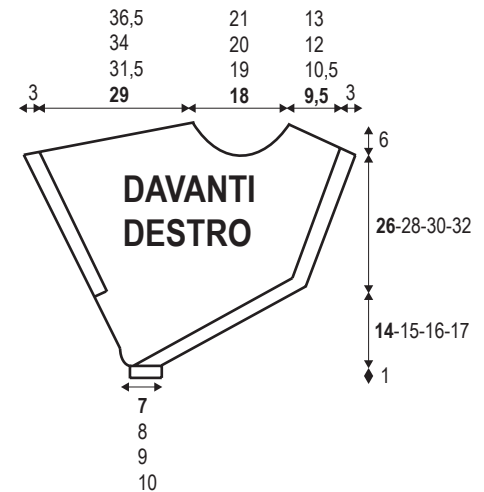
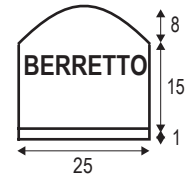

# ESPAÑOL

## CAPA

### MATERIALES

- Hilo FRISSE, col. 601, 500 (550-600-650) g
- Agujas nº 7
- Aguja lanera sin punta
- Dificultad fácil
- Talla 42 (44-46-48)

### PUNTOS EMPLEADOS

Punto bobo. Punto jersey derecho.

### MUESTRA DEL PUNTO

10x10 cm = 8,5 p. y 14 vts. trabajados a punto jersey der. con las ag. nº 7.

### REALIZACIÓN

**Espalda:** con las ag. nº 7 montar 45 (48-50-53) p. y, para la orilla, trab. 2 vts. a p. bobo, igual a 1 cm. Pros. a p. jersey der. aum. en los lados, a partir de la 1ª vta., 1 p. alternativamente cada 2 vts. y cada 3 vts. 4 veces en total (= 8 p. aumentados en cada lado). A 14 (15-16-17) cm de la orilla, para las orillas de las sisas, trab. 3 p. a p. bobo en los 2 lados y pros. a p. jersey der. en los p. que quedan aumentando aun en los lados, en el interior de 3 p. a p. bobo, 1 p. cada 4 vts. 8 (9-10-11) veces. A 40 (43-46-49) cm de la orilla, para dar forma a los hombros, rematar en los lados 7 p. cada 2 vts. 4 veces (7 p. cada 2 vts. 2 veces y 8 p. cada 2 vts. 2 veces-8 p. cada 2 vts. 4 veces-8 p. cada 2 vts. 2 veces y 9 p. cada 2 vts. 2 veces), luego rematar los 21 (22-22-23) p. centrales para el escote.

**Delantero derecho:** con las ag. nº 7 montar 6 (7-8-9) p. y, para la orilla, trab. 2 vts. a p. bobo, igual a 1 cm. Pros. a p. jersey der. aum. a la derecha, a partir de la 1ª vta., 1 p. alternativamente cada 2 vts. y cada 3 vts. 4 veces en total (= 8 p. aumentados) y a la izquierda, siempre a partir de la 1ª vta. aum., en el interior de 3 p. que se trabajan a p. bobo, 1 p. cada vta. 20 (21-22-23) veces, después de 1 p. cada 3 vts. 12 (13-14-15) veces. Al mismo tiempo, a 14 (15-16-17) cm de la orilla, para la orilla de la sisa, trab. 3 p. a p. bobo a la derecha y, en los p. que quedan, trab. como se ha distribuido en precedencia, aumentando aun, en el interior de 3 p. a p. bobo, 1 p. cada 4 vts. 8 (9-10-11) veces. A 40 (43-46-49) cm de la orilla, para dar forma a los hombros y para el escote trab. como sigue:

**1ª vta.:** trab. 15 (16-17-18) p. como se presentan y dejarlos en espera, rematar los 7 (8-9-10) p. sig. para el escote y trab. los 32 (34-36-38) p. que quedan como se presentan.

Pros. en los últimos 32 (34-36-38) p. y, en el lado del hombro rematar 7 p. cada 2 vts. 4 veces (7 p. cada 2 vts. 2 veces y 8 p. cada 2 vts. 2 veces-8 p. cada 2 vts. 4 veces-8 p. cada 2 vts. 2 veces y 9 p. cada 2 vts. 2 veces); Al mismo tiempo, en el lado del escote meng., cada 2 vts., 2 p. 1 vez, 1 p. 2 veces, terminando los p.

Recog. los 15 (16-17-18) p. dejados en espera y, en el lado del escote meng., cada 2 vts., 2 p. 1 vez, 1 p. 2 veces; Al mismo tiempo, después de 4 vts. de la reanudación de los p., en el lado del hombro rematar, cada 2 vts., 5 p. 1 vez y 6 p. 1 vez (6 p. 2 veces-6 p. 1 vez y 7 p. 1 vez-7 p. 2

veces) terminando los p.

**Delantero izquierdo:** se trabaja como el delantero derecho, pero a la inversa.

### REMATE Y CONFECCIÓN

Coser el hombro derecho sobreponiendo el delantero derecho con el izquierdo. **Orilla escote:** con las ag. nº 7 recog. 42 (44-46-48) p. alrededor del escote y trab. a p. bobo. A 6 cm de largo tot. rematar todos los p. Coser el hombro izquierdo y los lados de la orilla del escote, sobreponiendo siempre el delantero derecho con el izquierdo. Coser los lados hasta la abertura para las sisas.

### GORRO

#### MATERIALES

- Hilo FRISSE, col. 601, 50 g
- Agujas nº 7
- Aguja lanera sin punta
- Dificultad fácil
- Talla única

### PUNTOS EMPLEADOS

Punto bobo. Punto jersey derecho.

### MUESTRA DEL PUNTO

10x10 cm = 8,5 p. y 14 vts. trabajados a punto jersey derecho. con las ag. nº 7.

### REALIZACIÓN

**Parte trasera:** con las ag. nº 7 montar 43 p. y, para la orilla, trab. 2 vts. a p. bobo, igual a 1 cm. Pros. a p. jersey der. A 15 cm de la orilla, para el casquete, trab. 1 vta. del modo sig.: \* 5 p. der., 2 p. juntos al der. \*, rep. de \* a \* aun 5 veces, 1 p. der. (= 37 p.). Repetir estos menguados, alineándolos, cada 2 vts. otras 5 veces (= 7 p.) luego dejar en espera los 7 p. que quedan y cortar el hilo dejando una hebra larga (23 cm de la orilla).

### REMATE Y CONFECCIÓN

Pasar la hebra por los 7 p. en espera del gorro y tirar apretando para que quede tupido; con el mismo hilo coser los lados del gorro.

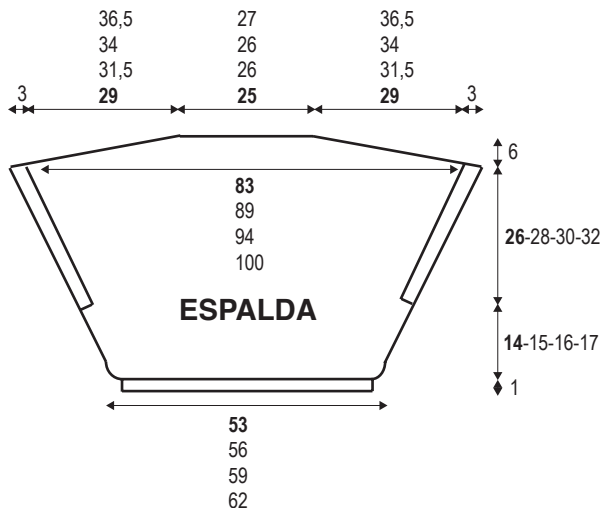
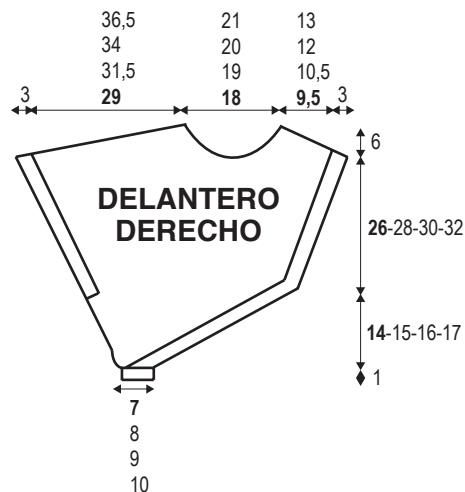
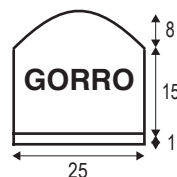

# DEUTSCH

## CAPE

### MAN BENÖTIGT

- Garn FRISEE, Fb 601, g 500 (550-600-650)
- Stricknadeln Nr 7
- 1 stumpfe Wollnadel
- Schwierigkeitsgrad: einfach
- Größe 42 (44-46-48)

## GRUNDMUSTER

Rechtsmaschen. Glatte rechte Maschen.

## MASCHENPROBE

10x10 cm = 8,5 M und 14 R mit den Nd Nr 7 glatt re gestr.

## AUSFÜHRUNG

**Rückenteil:** mit den Nd Nr 7 45 (48-50-53) M anschl und für das Bördchen 2 R Rechtsm str, gleich 1cm. Glatt re weiterstr und ab der 1. R an beiden Seiten, 1 M aufn, alternativ alle 2 R und alle 3 R 4x insgesamt (= 8 aufgenommene M an jeder Seite aufn). Nach 14 (15-16-17) cm ab dem Bord, für die Armausschnitt-Borde an beiden Seiten 3 M Rechtsm und die restl M glatt re str und an den beiden Seiten intern von den 3 M Rechtsm noch 1 M alle 4 R 8 (9-10-11) x aufn. Nach 40 (43-46-49) cm ab dem Bord, für die Schulterschrägung, an den Seiten 7 M alle 2 R 4x abk (7 M alle 2 R 2x und 8 M alle 2 R 2x - 8 M alle 2 R 4x - 8 M alle 2 R 2x und 9 M alle 2 R 2x), dann die mittl 21 (22-22-23) M für den Halsausschnitt abk.

**Rechtes Vorderteil:** mit den Nd Nr 7 6 (7-8-9) M anschl und für das Bördchen 2 R Rechtsm str, gleich 1cm. Glatt re weiterstr und ab der 1. R rechts, 1 M aufn, alternativ alle 2 R und alle 3 R 4x insgesamt (= 8 aufgenommene M) und links, ebenfalls ab der 1. R, intern von 3 M die als Rechtsm gestr werden, 1 M in jeder R 20 (21-22-23) x aufn, dann 1 M alle 3 R 12 (13-14-15) x aufn. Gleichzeitig nach 14 (15-16-17) cm ab dem Bord, für das Armausschnitt-Bord, 3 M als Rechtsm rechts, die restl M ohne Änderung so str wie in der vorgegebenen Mascheneinteilung, intern der 3 M Rechtsm noch 1 M alle 4 R 8 (9-10-11) x aufn. Nach 40 (43-46-49) cm ab dem Bord, für die Schulterschrägung und für den Halsausschnitt folg arb:

**1. R:** 15 (16-17-18) M in der vorgegebenen Mascheneinteilung str und stilllegen, die folg 7 (8-9-10) M für den Halsausschnitt abk und die restl 32 (34-36-38) M so str wie sie erscheinen.

Die letzten 32 (34-36-38) M weiterstr und an der Seite der Schulter 7 M alle 2 R 4x abk (7 M alle 2 R 2x und 8 M alle 2 R 2x - 8 M alle 2 R 4x - 8 M alle 2 R 2x und 9 M alle 2 R 2x); gleichzeitig, an der Seite am Halsausschnitt, alle 2 R, 2 M 1x, 1 M 2x abn, es werden keine M mehr übrig bleiben.

Die stillgelegten 15 (16-17-18) M in Arb nehmen und an der Seite am Halsausschnitt, alle 2 R, 2 M 1x, 1 M 2x abn; gleichzeitig, nach 4 R ab der Aufnahme der stillgelegten M, an der Seite der Schulter, alle 2 R, 5 M 1x und 6 M 1x abk (6 M 2x - 6 M 1x und 7 M 1x - 7 M 2x) abk, es werden keine M mehr übrig bleiben.

**Linkes Vorderteil:** wie das rechte Vorderteil symmetrisch gegengleich arb.

## AUSARBEITUNG UND FERTIGSTELLUNG

Die rechte Schulter nähen, das rechte Vorderteil auf das linke legen. Halsausschnitt-Bord: mit den Nd Nr 7 42 (44-46-48) M rund um den Halsausschnitt aufn und Rechtsm str. Nach insgesamt 6 cm alle M abk. Die linke Schulter und die Seiten am Halsausschnittbord nähen, immer die rechte Schulter auf der linken Seite überlappend. Die Seiten bis zur Armausschnitt-Öffnung zusammennähen.

## MÜTZE

### MAN BENÖTIGT

- Garn FRISEE, Fb 601, g 50
- Stricknadeln Nr 7
- 1 stumpfe Wollnadel
- Schwierigkeitsgrad: einfach
- Einheitsgröße

## GRUNDMUSTER

Rechtsmaschen. Glatte rechte Maschen.

## MASCHENPROBE

10x10 cm = 8,5 M und 14 R mit den Nd Nr 7 glatt re gestr.

## AUSFÜHRUNG

**Rückseite:** mit den Nd Nr 7 43 M anschl und für das Bördchen 2 R Rechtsm str, gleich 1cm. Glatt re weiterstr. Nach 15 cm ab dem Bord, für die Kappenrundung 1 R folg arb: \*5 M re, 2 M re zus\*, von\* bis\* noch 5x wdh, 1 M re (= 37 M). Diese Abn gleich eingereiht, alle 2 R noch 5x wdh (= 7 M) dann die rest. 7 M stilllegen, den Fd abschneiden und ein langes Stück Fd überstehen lassen (23 cm ab dem Bord).

## AUSARBEITUNG UND FERTIGSTELLUNG

Mit der Wollnd den Fd durch die 7 M der Mütze führen und den Fd satt anziehen; mit dem gleichen Fd die Seiten der Mütze zusammennähen.

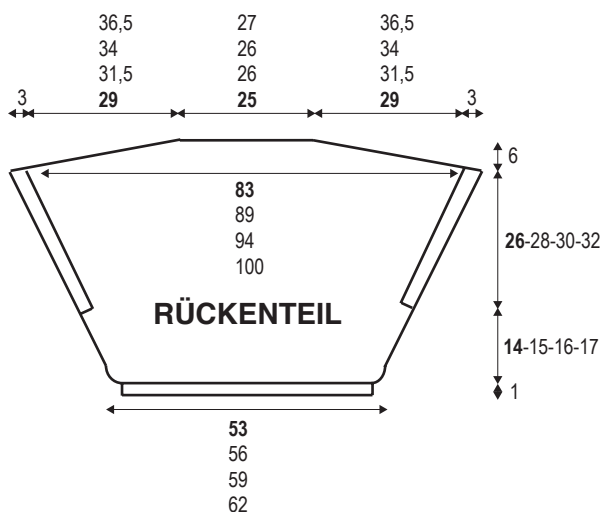
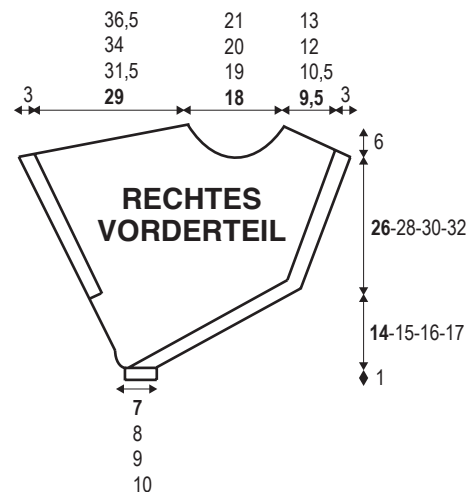
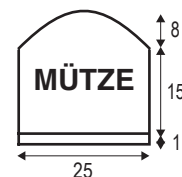

# ENGLISH

## CAPE

### MATERIALS

- 500 (550-600-650) grams of col. 601 FRISSE yarn
- Size 7 knitting needles
- Darning needle
- Skill level: easy
- Size 42 (44-46-48)

### STITCHES

Garter stitch. Stockinette stitch.

### TENSION

10x10 cm = 8.5 sts. and 14 r. in stockinette st. using no. 7 knitting needles.

### PATTERN

**Back:** using no. 7 knitting needles, cast-on 45 (48-50-53) sts. and, for band shaping, work 2 r. in garter st. (=1 cm). Cont. in stockinette st., incr. on both edges, from 1st r., 1 st. every 2 r. and every 3 r. 4 times alternately (= 8 sts. increased on each side). For armholes bands shaping, at 14 (15-16-17) cm from band, on both sides, work 3 sts. in garter st. and cont. work rem. sts. in stockinette st., always incr. on both sides (3 garter sts. from each edge) 1 st. every 4 r. 8 (9-10-11) times. For shoulder slanting, at 40 (43-46-49) cm from band, on both edges, bind off 7 sts. every 2 r. 4 times (7 sts. every 2 r. twice and 8 sts. every 2 r. twice-8 sts. every 2 r. 4 times-8 sts. every 2 r. twice and 9 sts. every 2 r. twice), then, for neckline shaping, bind off 21 (22-22-23) central sts.

**Right front:** using no. 7 knitting needles, cast-on 6 (7-8-9) sts. and, for band shaping, work 2 r. in garter st. (=1 cm). Cont. in stockinette st. and on the right, from 1st r., incr. 1 st. every 2 r. and every 3 r., alternately, 4 times (= 8 increased sts.) and on the left, always from 1st r. incr., (3 sts. from edge. You will work these sts. in garter st.) 1 st. every r. 20 (21-22-23) times, then 1 st. every 3 r. 12 (13-14-15) times. At the same time, for armhole shaping, at 14 (15-16-17) cm from band, on the right, work 3 sts. in garter st. and the rem. sts. like above, always incr. (3 garter sts. from edge) 1 st. every 4 r. 8 (9-10-11) times. For shoulders slanting and for neckline, at 40 (43-46-49) cm from band, work as foll.:

**1st r.:** 15 (16-17-18) sts. as they appear and then leave them; for neckline shaping, bind off 7 (8-9-10) next sts. and work 32 (34-36-38) rem. sts. as they appear.

Cont. working last 32 (34-36-38) sts. and, on side of shoulder, bind off 7 sts. every 2 r. 4 times (7 sts. every 2 r. twice and 8 sts. every 2 r. twice-8 sts. every 2 r. 4 times-8 sts. every 2 r. twice and 9 sts. every 2 r. twice); at the same time, on neckline edge, decr., every 2 r., 2 sts. once, 1 st. twice, running out all sts.

Pick-up 15 (16-17-18) sts. you have left and, on side of neckline, decr. every 2 r., 2 sts. once, 1 st. twice; at the same time, 4 r. after picking up the sts., on side of shoulder, bind off every 2 r., 5 sts. once and 6 sts. once (6 sts. twice-6 sts. once and 7 sts. once -7 m. twice) running out all sts.

**Left front:** work as given for right front, reversing all shaping.

### FINISHING

Sew the right shoulder, putting the rift front on left one. **Neckline band:** using no. 7 knitting needles, pick-up 42 (44-46-48) sts. around neckline and work in garter st. When piece measures 6 cm, bind off all sts. Sew left shoulder and sides of neckline band, always putting the right front over left one. Sew side seams until armholes opening.

### CAP

#### MATERIALS

- 50 grams of col. 601 FRISSE yarn
- Size 7 knitting needles
- Darning needle
- Skill level: easy
- Single size

### STITCHES

Garter stitch. Stockinette stitch.

### TENSION

10x10 cm = 8.5 sts. and 14 r. in stockinette st. using no. 7 knitting needles.

### PATTERN

**Back:** using no. 7 knitting needles cast-on 43 sts. and, for band shaping, work 2 r. in garter st. (=1 cm). Cont. in stockinette st. For crown shaping, at 15 cm from band, work 1 r. as foll.: \* k5, k2tog \*, rep. from \* to \* 5 more times, k1 (= 37 sts.). Rep. these increases, lining up them, every 2 r. 5 more times (= 7 sts.) then leave 7 rem. sts. and break the yarn leaving a long tail (cm 23 from band).

### FINISHING

Pass the length of thread through 7 sts. you have left, and tighten; using same thread, sew side seams of cap.

