

katia



09

CAMBOYA

CAMBOYA **Katia**





/ 9 /

page 16/17/19

CAMBOYA

FR

TAILLES : -a) 4 ans -b) 6 ans -c) 8 ans -d) 10 ans -e) 12 ans

Le modèle de la photo correspond à la taille : -b) 6 ans

FOURNITURES

Qualité CAMBOYA col. n° 76 : -a) 4 -b) 5 -c) 5 -d) 6 -e) 7 pelotes

Aiguilles	Points employés
N° 4,5 et 5	<ul style="list-style-type: none"> • Côtés 1x1 • M. lisière - Pt fantaisie (voir explication) • Couture au pt de côté

- Voir explications des points de base sur www.katia.com/fr/academy ou sur notre chaîne Youtube, [filkatia](https://www.youtube.com/channel/UCkAtia).

Pt fantaisie :

1^{er} rg : tric. tout à l'end.

2^e rg : tric. tout à l'envers.

3^e rg : 1 m. lisière, 1 m. end., * 1 m. env., 1 m. end. *, tric. de * à * et terminer le rg par 1 m. lisière

4^e rg : 1 m. lisière, * 1 m. env., 1 m. end. en piquant l'aig. dans la m. du rg précédent *, tric. de * à * et terminer le rg par 1 m. env., 1 m. lisière.

Répéter ces 4 rgs.

ÉCHANTILLON (10 cm x 10 cm)

17 m. et 28 rgs au pt fantaisie, avec les aig. n° 5

DOS

Avec les aig. n° 4,5, monter -a) 59 m. -b) 65 m. -c) 69 m. -d) 75 m. -e) 81 m. et tric. en côtes 1x1.

À 5 cm de hauteur totale, continuer à tric. avec les aig. n° 5 et au pt fantaisie.

Emmanchures : à -a) 19 cm -b) 22 cm -c) 25 cm -d) 28 cm -e) 31 cm de hauteur totale, rabattre de chaque côté, au début du rg : 1 x 3 m., 2 x 1 m.

Il reste -a) 49 m. -b) 55 m. -c) 59 m. -d) 65 m. -e) 71 m.

Encolure : à -a) 16 cm -b) 17 cm -c) 18 cm -d) 19 cm -e) 20 cm à partir du début des emmanchures, à un rg sur l'endroit, rabattre les -a) 25 m. -b) 27 m. -c) 29 m. -d) 31 m. -e) 33 m. centrales et continuer à tric. chaque côté séparément.

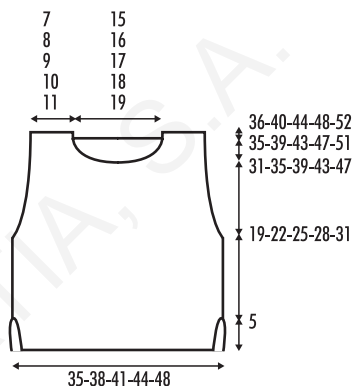

Épaule : à 1 cm à partir du début de l'encolure, rabattre les -a) 12 m. -b) 14 m. -c) 15 m. -d) 17 m. -e) 19 m. restantes. Terminer l'autre côté de même.

DEVANT

Tric. comme le dos, sauf l'encolure.

Encolure : à -a) 12 cm -b) 13 cm -c) 14 cm -d) 15 cm -e) 16 cm à partir du début des emmanchures, sur l'endroit, rabattre les -a) 9 m. -b) 11 m. -c) 13 m. -d) 15 m. -e) 17 m. centrales et continuer à tric. chaque côté séparément, en rabattant du côté de l'encolure, au début de chaque rg sur l'endroit : 1 x 3 m., 1 x 2 m., 3 x 1 m.

Épaule : à 5 cm à partir du début de l'encolure, rabattre les -a) 12 m. -b) 14 m. -c) 15 m. -d) 17 m. -e) 19 m. restantes. Terminer l'autre côté de même mais en vis-à-vis.

MONTAGE

Fermer toutes les coutures au pt de côté.

Coudre une épaule.

Col : avec les aig. n° 4,5, relever toutes les m. sur l'encolure, en augmentant ou en diminuant le nombre de m. nécessaire au 1^{er} rg pour obtenir -a) 70 m. -b) 74 m. -c) 78 m. -d) 84 m. -e) 88 m. Tric. 4 rgs en côtes 1x1 puis rabattre.

Coudre l'autre épaule et la hauteur du col.

Bordures emmanchures : avec les aig. n° 4,5, relever toutes les m. sur l'emmanchure, en augmentant ou en diminuant le nombre de m. nécessaire au 1^{er} rg pour obtenir -a) 82 m. -b) 88 m. -c) 92 m. -d) 98 m. -e) 102 m.

Tric. 4 rgs en côtes 1x1 puis rabattre.

Procéder de même sur l'autre emmanchure.

Coudre les côtés, en laissant les 5 premiers cm du bas non cousus.



/ 9 /

Blz. 16/17/19

CAMBOYA

NL

MATEN: -a) 104 cm -b) 118 cm -c) 128 cm -d) 140 cm -e) 152 cm

Het model van de foto komt overeen met de maat: -b) 118 cm

BENODIGD MATERIAAL

CAMBOYA kl. 76: -a) 4 -b) 5 -c) 5 -d) 6 -e) 7 bollen

Breinaalden	Gebruikte steken
Nr. 4 ½ en nr. 5	<ul style="list-style-type: none"> • <i>Boordsteek 1x1</i> • <i>Kantsteek</i> • <i>Fantasiesteek</i> (zie beschrijving) • <i>Naad d.m.v. platte kantsteek</i>
<p>• Zie basissteken op: www.katia.com/nl/academy of op ons YouTube-kanaal filkatia</p>	

Fantasiesteek:

1e naald: geheel r. breien

2e naald: geheel av. breien

3e naald: 1 *kantsteek*, 1 st. r., * 1 st. av., 1 st. r. *, herhaal van * tot * en eindig met 1 *kantsteek*.

4e naald: 1 *kantsteek*, * 1 st. av., 1 st. r. en hierbij de rechternaald insteken in het midden v.d. st. v.d. voorafgaande naald *, herhaal van * tot * en eindig met 1 st. av., 1 *kantsteek*.

Herhaal deze 4 naalden.

STEEKVERHOUDING

In *fantasiesteek*, breinaalden nr. 5

10x10 cm = 17 st. en 28 naalden.

RUGPAND

Met breinaalden nr. 4 ½, -a) 59 st. -b) 65 st. -c) 69 st. -d) 75 st. -e) 81 st. **opz.** Brei *boordsteek 1x1*.

Bij 5 cm totale lengte, breinaalden **wisselen** voor nr. 5 en verder breien in *fantasiesteek*.

Armsgaten: Bij -a) 19 cm -b) 22 cm -c) 25 cm -d) 28 cm -e) 31 cm totale lengte, aan beide kanten, bij het begin van elke naald **afk.:** 1 maal 3 st., 2 maal 1 st.

Er zijn hierna: -a) 49 st. -b) 55 st. -c) 59 st. -d) 65 st. -e) 71 st.

Hals: Bij -a) 16 cm -b) 17 cm -c) 18 cm -d) 19 cm -e) 20 cm lengte, meten vanaf het begin v.d. armsgaten, in een naald aan de goede kant v.h. werk, de midd. -a) 25 st. -b) 27 st. -c) 29 st. -d) 31 st. -e) 33 st. **afk.** en hierna elk deel apart verderbreien.

Schouder: Bij 1 cm lengte, meten vanaf het begin v.d. hals, de resterende -a) 12 st. -b) 14 st. -c) 15 st. -d) 17 st. -e) 19 st. **afk.** Brei het andere deel idem.

VOORPAND

Breien zoals het rugpand, **behalve** de hals.

Hals: Bij -a) 12 cm -b) 13 cm -c) 14 cm -d) 15 cm -e) 16 cm lengte, meten vanaf het begin v.d. armsgaten, in een naald aan de goede kant v.h. werk, de midd. -a) 9 st. -b) 11 st. -c) 13 st. -d) 15 st. -e) 17 st. **afk.** en hierna elk deel apart verderbreien. Aan de halskant, bij het begin van elke naald aan de goede kant v.h. werk **afk.:** 1 maal 3 st., 1 maal 2 st., 3 maal 1 st.

Schouder: Bij 5 cm lengte, meten vanaf het begin v.d. hals, de resterende -a) 12 st. -b) 14 st. -c) 15 st. -d) 17 st. -e) 19 st. **afk.** Brei het andere deel idem, maar **in spiegelbeeld**.

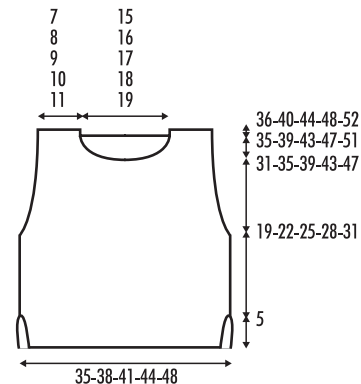

IN ELKAAR ZETTEN EN AFWERKEN

Alle naden worden **vastgenaaid** d.m.v. *platte kantsteek*.

Sluit een schoudernaad.

Kraag: met breinaalden nnr. 4 ½, alle st. rondom de hals **opnemen, meerder** of **minder** hierbij verdeeld over de 1e naald het benodigd aantal st. tot er in totaal **-a)** 70 st. **-b)** 74 st. **-c)** 78 st. **-d)** 84 st. **-e)** 88 st. zijn.

Brei 4 naalden *boordsteek 1x1* en hierna alle st. **afk.**

Sluit de andere schoudernaad en de naad v.d. kraag.

Afwerking armsgaten: Met breinaalden nr. 4 ½, alle st. rondom een armsgat **opnemen, meerder** of **minder** hierbij verdeeld over de 1e naald het benodigd aantal st. tot er in totaal **-a)** 82 st. **-b)** 88 st. **-c)** 92 st. **-d)** 98 st. **-e)** 102 st. zijn.

Brei 4 naalden *boordsteek 1x1* en hierna alle st. **afk.**

Ga idem te werk rondom het andere armsgat.

Sluit de naden v.d. zijkant, hierbij de 5 cm v.d. boord aan de onderkant **niet naaien**.

IT

TAGLIE: -a) 4 anni -b) 6 anni -c) 8 anni -d) 10 anni -e) 12 anni
Il modello in fotografia corrisponde alla taglia -b) 6 anni

MATERIALE

CAMBOYA col. 76: -a) 4 -b) 5 -c) 5 -d) 6 -e) 7 gomitoli

Ferri	Punti impiegati
4,5 e 5 mm	<ul style="list-style-type: none">• Coste 1x1• M. di Vivagno- Motivo (v. Spiegazione)• Cucitura a P. Materasso

• Vedi Punti di Base su: www.katia.com/it/academy o sul nostro canale YouTube filkatia

Motivo:

1° f.: dir.

2° f.: rov.

3° f.: 1 m. *di vivagno*, 1 dir., *1 rov., 1 dir. *, rip. da * a * e terminare con 1 m. *di vivagno*

4° f.: 1 m. *di vivagno*, * 1 rov., 1 dir. inserendo il f. al centro della m. del f. precedente *, rip. da * a * e terminare con 1 rov., 1 m. *di vivagno*.

Ripetere questi 4 f.

CAMPIONE

Con i ferri da 5 mm, a *Motivo*

10x10 cm = 17 m. x 28 f.

DIETRO

Con i ferri da 4,5 mm **avviare -a)** 59 **-b)** 65 **-c)** 69 **-d)** 75 **-e)** 81 m.

Lavorare a *coste 1x1*.

A 5 cm di altezza, **passare** ai ferri da 5 mm e cont. a *motivo*.

Scalfi: A **-a)** 19 cm **-b)** 22 cm **-c)** 25 cm **-d)** 28 cm **-e)** 31 cm di altezza, **chiudere** su entrambi, all'inizio di ogni f.: 1 volta 3 m., 2 volte 1 m.

Totale: **-a)** 49 **-b)** 55 **-c)** 59 **-d)** 65 **-e)** 71 m.

Scollo: A **-a)** 16 cm **-b)** 17 cm **-c)** 18 cm **-d)** 19 cm **-e)** 20 cm dall'inizio degli scalfi, su un f. sul dir. del lavoro, **chiudere** le **-a)** 25 **-b)** 27 **-c)** 29 **-d)** 31 **-e)** 33 m. centrali e cont. su ciascun lato separatamente.

Spalla: A 1 cm dall'inizio dello scollo, **chiudere** le **-a)** 12 **-b)** 14 **-c)** 15 **-d)** 17 **-e)** 19 m. rimanenti.

Terminare l'altro lato nello stesso modo.

DAVANTI

Lavorare come il dietro, a **eccezione** dello scollo.

Scollo: A **-a)** 12 cm **-b)** 13 cm **-c)** 14 cm **-d)** 15 cm **-e)** 16 cm dall'inizio degli scalfi, su un f. sul dir. del lavoro, **chiudere** le **-a)** 9 **-b)** 11 **-c)** 13 **-d)** 15 **-e)** 17 m. centrali e cont. su ciascun lato separatamente, **chiudendo** sullo scollo, all'inizio di ogni f. sul dir. del lavoro: 1 volta 3 m., 1 volta 2 m., 3 volte 1 m.

Spalla: A 5 cm dall'inizio dello scollo, **chiudere** le **-a)** 12 **-b)** 14 **-c)** 15 **-d)** 17 **-e)** 19 m. rimanenti.

Terminare l'altro lato nello stesso modo ma **invertendo** le sagomature.

FINITURE

Tutte le **cuciture** vanno eseguite a *P. Materasso*.

Cucire una spalla.

Collo: Con i ferri da 4,5 mm **riprendere** tutte le m. dello scollo, **augmentando** o **diminuendo** sul 1° f. in modo da ottenere: **-a)** 70 **-b)** 74 **-c)** 78 **-d)** 84 **-e)** 88 m.

Lavorare 4 f. a *coste 1x1* e **chiudere** le m.

Cucire l'altra spalla e il collo.

Scalfi: Con i ferri da 4,5 mm **riprendere** tutte le m. dello scallo, **augmentando** o **diminuendo** sul 1° f. in modo da ottenere: **-a)** 82 **-b)** 88 **-c)** 92 **-d)** 98 **-e)** 102 m.

Lavorare 4 f. a *coste 1x1* e **chiudere** le m.

Lavorare l'altro scallo nello stesso modo.

Cucire i lati, lasciando **scuciti** i 5 cm inferiori delle coste.